

**DOKUMENTACJA TECHNICZNO ROZRUCHOWA  
KOŁOWROTU ES -DUOTRIPLEX  
FIRMY ELEKTRONICS SYSTEM KATOWICE**

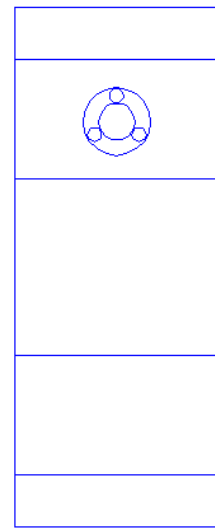
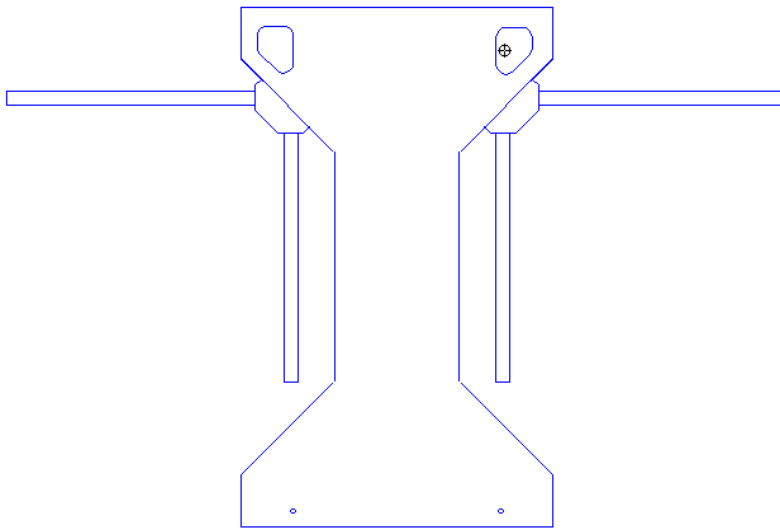

**AKTUALIZACJA  
KATOWICE 10.08.2003**

**ELEKTRONICS SYSTEM  
40 - 847 KATOWICE  
UL. BOCHEŃSKIEGO 81  
(032) 355 - 16 - 80 do 82  
[www.eskat.com.pl](http://www.eskat.com.pl)**

## INSTALACJA MECHANICZNA URZĄDZENIA

Urządzenie wyposażone jest w zestaw łączników (4 szt.) oraz kotwy M8 (8 szt.) służące do mocowania konstrukcji do podłoża od wewnętrznej strony korpusu kołowrotu. Instalacji należy dokonać z uwzględnieniem bocznych śrub mocujących M8.

Korpus zabezpieczony jest pokrywą zamykaną na kluczyk z przodu obudowy. Otwarcie pokrywy następuje poprzez zwolnienie zamka oraz zsuniecie pokrywy do tyłu po uprzednim podniesieniu o 5cm.

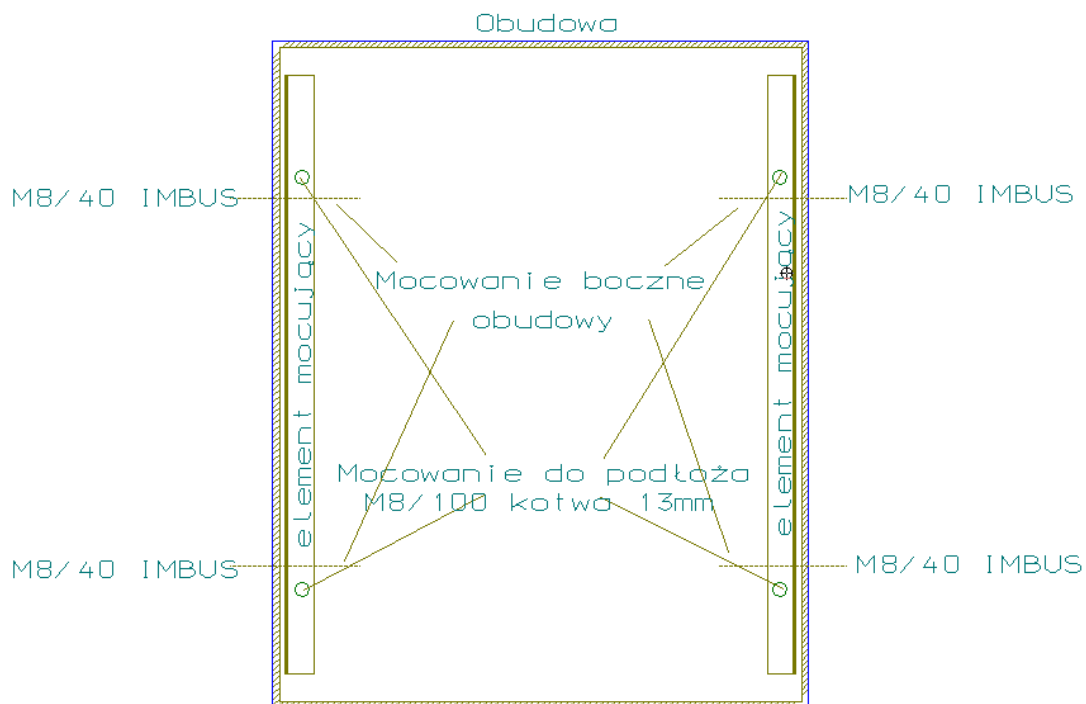

Rys. 1 Sposób mocowania obudowy do podłoża